

KOLANO KOŁNIERZOWE "Q"

NR KAT. K – 505

KOLANO KOŁNIERZOWE ZE STOPĄ "N"

NR KAT. K – 506



Zastosowanie

Stosowany do łączenia armatury kołnierzowej pod kątem 90° w instalacjach wodociągowych, kanalizacyjnych oraz przemysłowych transportujących inne płyny chemicznie obojętne o temp. do 50°C

Cechy konstrukcyjne

- * zakres średnic DN 50 – DN 400
- * korpus – żeliwo szare GJL-250
- * farba bitumiczna czarna lub proszkowa RAL-5005

Dane techniczne, normy

- * przyłącze kołnierzowe wg PN-EN 1092-2:1999
- * ciśnienie nominalne PN 10/16
- * farby z atestem do wody pitnej
- * materiał: PN-EN 1561:2012

KOLANO KOŁNIERZOWE "Q"

NR KAT. K - 505

Kolano kołnierzowe Q

Rozmiar	DN	L
Q 50	50	150
Q 80	80	165
Q 100	100	180
Q 150	150	220
Q 200	200	260
Q 250	250	360
Q 300	300	365

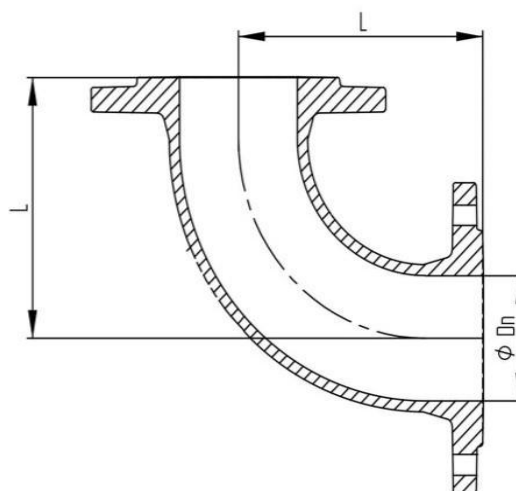

KOLANO STOPOWE "N"

NR KAT. K - 506

Kolano stopowe N

Rozmiar	DN	L
N 80	80	165
N 100	100	180
N 150	150	220
N 200	200	260

